

Mini Grand Digital Piano

GDP-1120

РУКОВОДСТВО ПОЛЬЗОВАТЕЛЯ

Контрольная панель

Передняя панель

1. STANDBY/ON
2. Регулятор MASTER VOLUME
3. Фейдер BRIGHTNESS
4. Дисплей
5. ACCOMPANIMENT CONTROL
кнопка [ACCOMP]
кнопка [TAP/TEMPO] кнопка [METRONOME] кнопка [O.T.S]
кнопка [CHORD]
кнопка [SYNCHRO]
кнопка [INTRO/ENDING]
кнопка [START/STOP] кнопка [FILL IN]
кнопка [VARIATION]
6. Кнопки Управления
Кнопка [OCTAVE]
Кнопка [KB.VOL]
Кнопка [TRANSPOSE] Кнопка [SPILT]
Кнопка [DUAL]
Кнопка [HARMONY]
Кнопка [FULL KEYB]
Кнопка [TWIN]
Кнопка [FUNCTION]
Кнопка [ENTER]
7. VOICE/STYLE SELECTION
[VOICE/STYLE] button [GRAND PIANO] button Number Buttons [0]-[9]
[+] and [-] Buttons

8. USB FUNCTION
9. кнопка [STORE/BANK]
кнопка [M1]-[M5]
кнопка [FREEZE] кнопка [RECORD] кнопка [Track1/LEFT] кнопка [Track2/RIGHT] кнопка [PLAY]
кнопка [USB MEMORY]
кнопка [SAVE TO] кнопка [REVERB]
10. кнопка [CHORUS]
11. кнопка [TOUCH]
12. кнопка [DEMO/LEARN]
13. USB TO DEVICE

Интерфейс

14. Разъем HEADPHONES/2
15. Разъем MIDI OUT
16. Разъем USB TO HOST
17. Разъем Bluetooth
18. Разъем AUX IN

Interface Panel

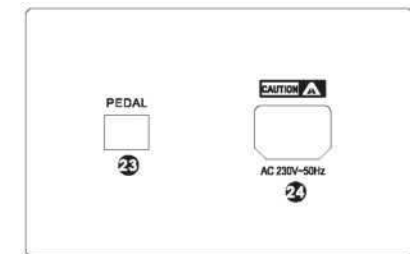
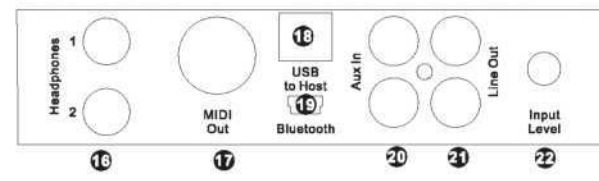

Top Panel

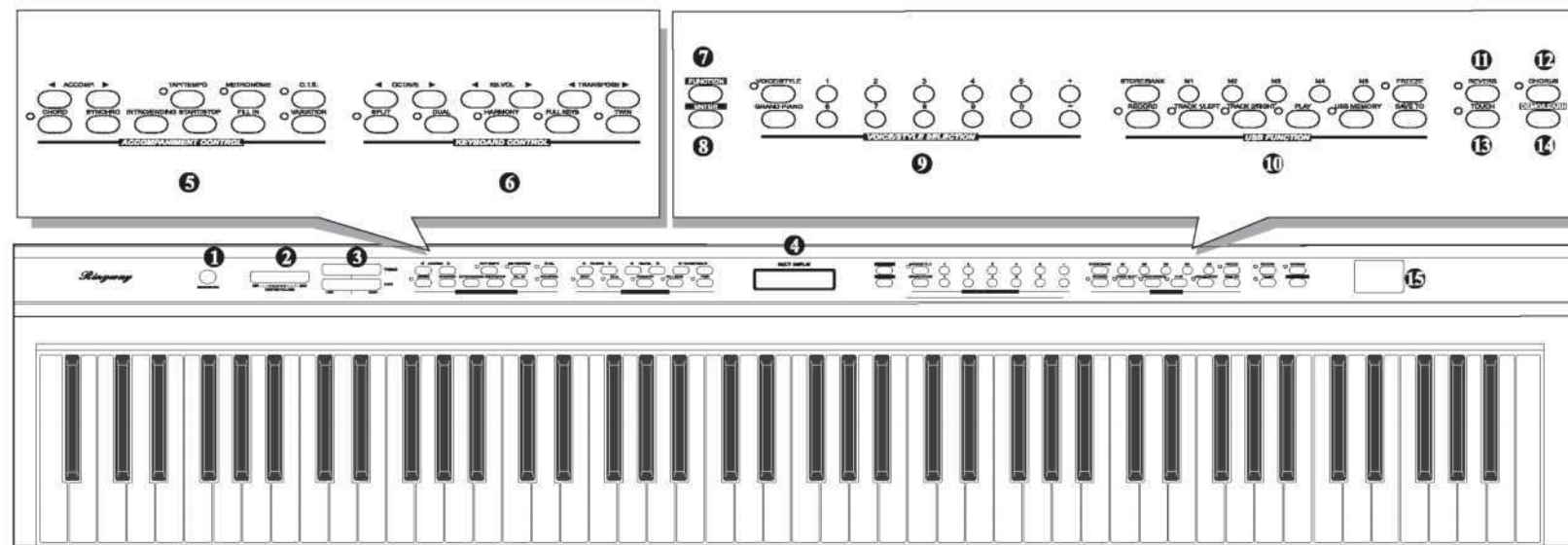

Установка

- 1) Следуйте инструкции по сборке в конце руководства.
- 2) После того как фортепиано собрано подключите педали в разъем на задней панели.

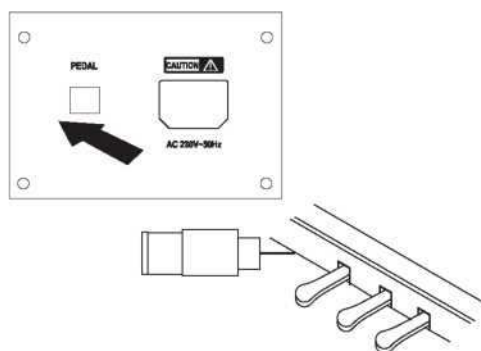

- 3) Подключите шнур питания к разъему в нижней части корпуса пианино, как показано ниже. Расположите пианино в нужном месте, убедившись, что шнур питания может достичь точки подключения к сети.

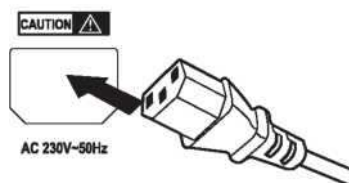

Базовые операции

Standby/On

Нажмите кнопку [STANDBY/ON] для включения инструмента.



Авто выключение

Ваш инструмент выключится автоматически через 30 минут после того, как вы не будете трогать инструмент. В этом случае нажмите кнопку [STANDBY/ON] еще раз, чтобы включить питание.

Отключение функции авто выключения

Одновременно удерживайте первую белую клавишу и первую черную клавишу на левой стороне клавиатуры, а затем нажмите кнопку [STANDBY / ON], чтобы отключить функцию авто выключения.

(Ссылка: время автоматического отключения P43)

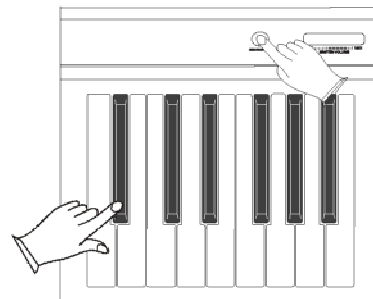

Педали

Подключите педали к разъему на нижней части панели.

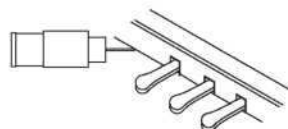

Демпферная педаль (Правая)

Она выполняет ту же функцию, что и демпферная педаль на настоящем акустическом пианино, позволяя поддерживать звук фортепиано даже после того, как вы отпустите пальцы от клавиш.

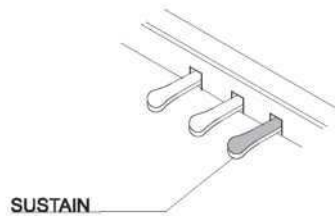

Педаль Сустенито (Центральная)

Если вы играете ноту или аккорд на клавиатуре и нажимаете педаль сустенито, когда ноты удерживаются, эти ноты будут сохраняться, пока педаль нажата, но все последующие сыгранные ноты не будут звучать.

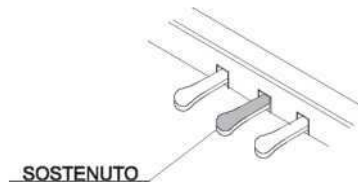

Педаль Софт (левая)

Педаль софт регулирует громкость звука. Нажмите педаль, чтобы уменьшить громкость звука на выходе.

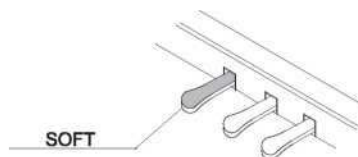

Настройка громкости

Используйте регулятор [MASTER VOLUME] для настройки громкости вашего инструмента.



Настройка тембра

Фейдер [TREBLE] можно использовать для регулировки звука пианино. Если фейдер TREBLE будет сдвинут в крайнее левое положение, количество высоких частот будет уменьшено, а при перемещении вправо – количество высоких частот будет увеличено. Перемещение фейдера [BASS] влево уменьшит количество низких частот, а перемещение вправо увеличит количество низких частот.

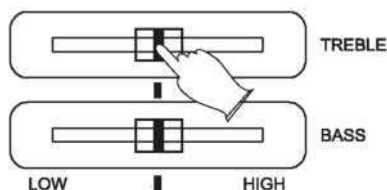

Воспроизведение DEMO

Устройство имеет 16 установленных песен.

Прослушивание DEMO

Нажмите кнопку [DEMO / LEARN] для последовательного воспроизведения демонстрационных песен. Используйте кнопки [+] и [-] или кнопки [1-9], чтобы выбрать номер песни, которую вы хотите воспроизвести.

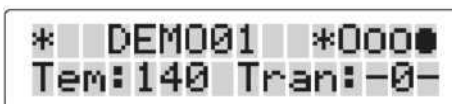
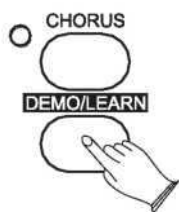

Остановка воспроизведения

Нажмите кнопку [DEMO / LEARN] еще раз, чтобы остановить воспроизведение.

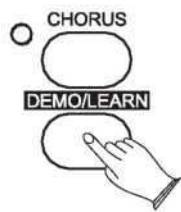

Подключение

Инструмент имеет ряд разъемов, которые позволяют подключать внешние аудио оборудование, компьютер, другое MIDI-оборудование или наушники.

Наушники

К инструменту можно подключить два набора стандартных наушников для практики или игры ночью. Встроенная акустическая система автоматически отключается при подключении наушников к разъему.

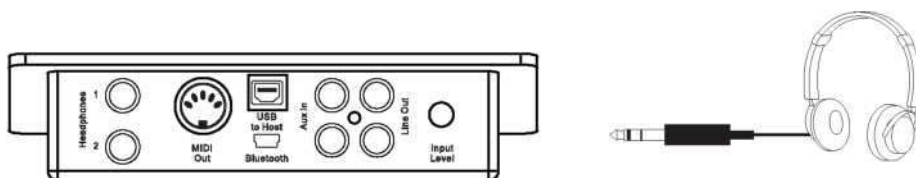

MIDI OUT

MIDI (Musical Instrument Digital Interface) - коммуникационный интерфейс мирового уровня, который позволяет электронным музыкальным инструментам связываться друг с другом, и отправлять и получать совместимый со многими устройствами сигнал. Вы должны только подключить MIDI к другому устройству, имеющему вход MIDI.

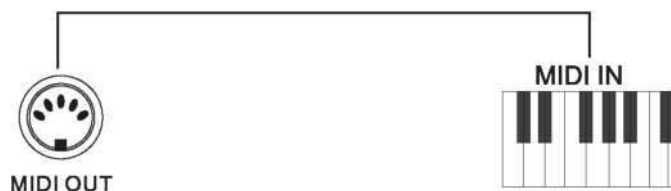

Line OUT

Линейный выход RCA- стерео выход пианино можно использовать для подачи выхода пианино на усилитель клавиатуры, стереофоническую звуковую систему, микшерный пульт или магнитофон. Внутренняя звуковая система пианино останется включенной, если наушники не подключены к 1. разъему для наушников.

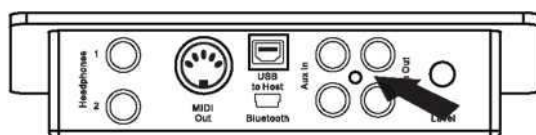

Использование USB-MIDI

Этот продукт позволяет передавать MIDI сигнал через USB на компьютер. Как бы сложно это ни звучало, на самом деле все довольно просто. Поскольку ваше пианино совместимо с USB, вам не нужно устанавливать драйвер, чтобы он работал с компьютером. Просто подключите его и ОС сделает все остальное. Пианино будет работать со всеми стандартными компьютерными программами на основе MIDI.

Интерфейс USB AUDIO - это цифровой аудиоинтерфейс. С помощью USB-кабеля вы можете передавать в цифровом виде неповрежденные аудиосигналы с ПК на этот инструмент и наслаждаться им на этом инструменте или использовать его для сопровождения при игре на этом инструменте; Кроме того, вы можете передавать неповрежденные аудиосигналы инструмента на ПК для записи и редактирования музыки.

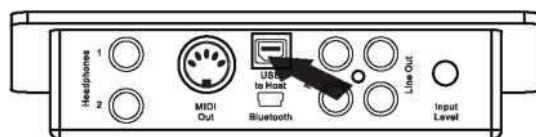

Aux In

Разъем RCA Aux In позволяют смешивать внешний источник звука (например, проигрыватель компакт-дисков, MP3-плеер или компьютер) с внутренними звуками фортепиано для воспроизведения через встроенные динамики наушников.

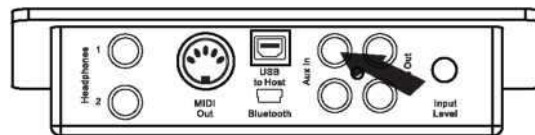

Уровень сигнала Aux In можно регулировать с помощью ручки Input Level.

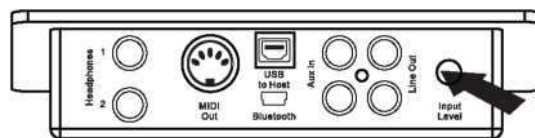

Bluetooth

Это пианино может поддерживать Bluetooth с подключением к разьему Bluetooth.



Голоса

Ваш инструмент имеет 128 (01-128) стандартных голосов GM. 72 (129-200) голоса XM (включая 8 наборов ударных и 1 набор звуковых эффектов), которые вы можете выбрать и воспроизвести.

Выбор голоса

Когда кнопка [VOICE / STYLE] не горит, выбирается голосовой режим, и текущий номер голоса и имя отображаются на ЖК-дисплее.

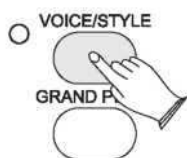

Когда кнопка [VOICE / STYLE] не горит, выберете голос, и текущий номер голоса и имя отображаются на дисплее.

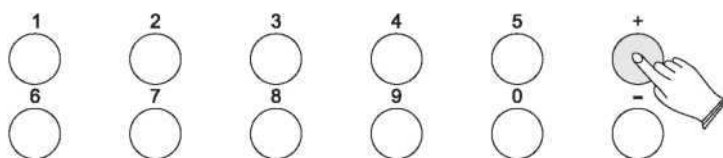

Режим DUAL

Нажмите кнопку [DUAL], чтобы выбрать данный режим, при игре на клавишах одновременно будут звучать два голоса.

Выбор голоса в режиме Dual

Нажмите кнопку [DUAL], индикатор Dual начнет мигать, используйте [0] - [9] или [+] и кнопки [-] для выбора второго голоса.



Настройка громкости голоса в режиме Dual

См: стр 14

Выход из режима Dual

Нажмите кнопку [DUAL] еще раз, индикатор Dual выключится и режим Dual больше не будет активен.



Режим Split

Нажмите кнопку [SPLIT], чтобы выбрать режим Split, ваша клавиатура будет разделена на две части, что означает, что разные голоса могут одновременно воспроизводиться левой и правой рукой.

Выбор голоса в режиме Split

Нажмите кнопку [SPLIT], индикатор Split мигает, и используйте кнопки [0-9] или кнопки [+] и [-] для выбора левого тембра.

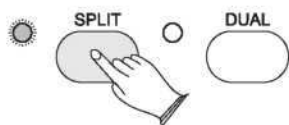

Изменение точки разделения

Удерживайте нажатой кнопку [SPLIT], пока на дисплее не отобразится «Split Point», затем используйте кнопку [+] или [-], чтобы выбрать точку разделения.

Выход из режима Split

Нажмите кнопку [SPLIT], индикатор погаснет и режим не будет активен.

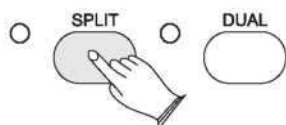

Grand Piano

Нажмите кнопку [GRAND PIANO].

Данная кнопка сразу переключит голос инструмента на Grand Piano.

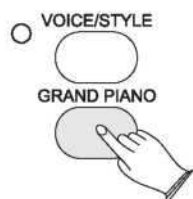

Настройка громкости

Настройка данной функции позволяет настроить громкость голосов в режиме Split и Dual.

Громкость голоса в режиме Split

В режиме Split, когда индикатор Split мерцает, нажмите кнопку [KB.VOL ◀/▶] для настройки громкости голоса.

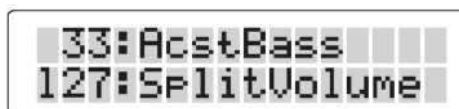
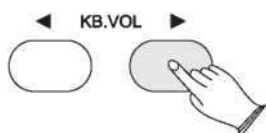

Громкость голоса в режиме Dual

В режиме Dual, когда индикатор DUAL мерцает, нажмите кнопку [KB.VOL ◀/▶] для настройки громкости голоса.

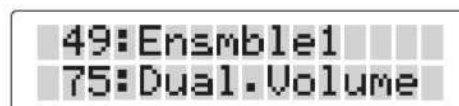
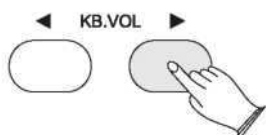

Громкость основного голоса

Вы можете настроить громкость основного голоса нажатием кнопки [KB.VOL ◀/▶], когда индикатор режима клавиатуры не мерцает.

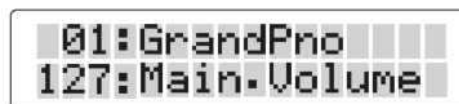
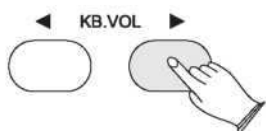

Эффекты

Данная функция позволяет вам изменить ваш звук в более реалистичную сторону.

Reverb

Кнопка [REVERB] позволяет вам выбрать один из нескольких встроенных эффектов реверберации.

Нажмите на кнопку [REVERB], чтобы включить или выключить эффект. Нажмите на кнопку [REVERB], используйте кнопки [+] и [-] для выбора типа реверба. Настройка по умолчанию: Hall 1

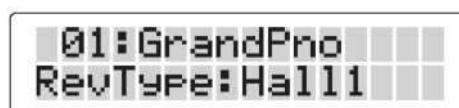
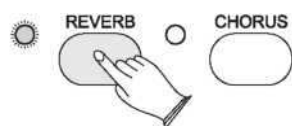

Типы реверба указаны в таблице ниже.

1	2	3	4	5	6	7	8
Hall1	Hall2	Room1	Room2	Room3	Stage1	Stage2	Plate

Настройка глубины реверберации

Ссылка: "Main Reverb Level", "Split Reverb Level", "Dual Reverb Level" (P.33~P.34).

Chorus

Нажмите кнопку [CHORUS], используйте кнопки [+] и [-] для выбора типа эффекта.



Типы эффекта указан в таблице ниже.

1	2	3	4	5	6	7	8
Chorus1	Chorus2	Chorus3	Chorus4	Feedback	Flanger1	ShrtDely	ShrtDIFb

Настройка глубины эффекта

Reference: "Main Chorus Level", "Split Chorus Level", "Dual Chorus Level" (P.35~P.36).

Touch

Функция Touch позволяет вам выбрать один из нескольких типов чувствительности клавиатуры.

Нажмите кнопку [Touch] и используйте [+] и [-] для выбора одного из нескольких типов чувствительности.



№.	Название	Описание
01	Стандарт	определяется как кривая, которая будет посередине между двумя другими.
02	Хард	определяется как кривая, которая позволяет спокойно играть. Кривая генерирует меньшие искажений для той же силы
03	Софт	определяется как кривая, которая позволяет играть громко. Кривая генерирует более высокие искажения для той же силы.

Настройка фиксированной чувствительности

Нажмите кнопку [TOUCH] несколько раз, чтобы выбрать: Touch Fixed, на дисплее отобразится: TouchFixed: 90. Это означает, что независимо от того, как сильно вы играете, клавиатура будет передавать значение силы нажатия в 90.

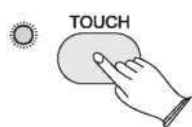

Используйте кнопки [+] и [-] или цифровые кнопки [0-9], чтобы выбрать значение по умолчанию для чувствительности.



Когда выбирается касание, одновременно нажмите кнопки [+] и [-], чтобы сбросить касание до значения по умолчанию (90).

Транспонирование

Функция транспонирования позволяет вам изменять высоту тона инструмента с шагом в полтона, максимально до 12 полутонов (максимум на одну октаву вверх или вниз).

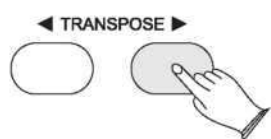

Используйте кнопку [TRANSPOSE] для транспонирования вверх или вниз по мере необходимости. Диапазон транспонирования составляет от «-12» (вниз на одну октаву) до «0» (нормальный шаг) до «12» (вверх на одну октаву).

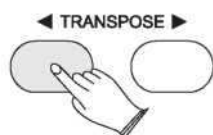

Режим Octave

Вы можете установить октаву голоса с помощью нажатия кнопки [OCTAVE].

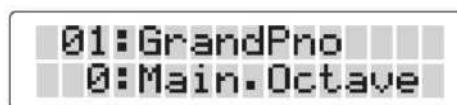
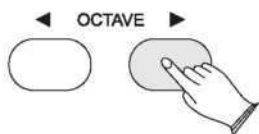

Октава главного голоса: В режиме основного тембра нажмите кнопку [OCTAVE], чтобы установить значение октавы основного тембра.

Октава голоса в режиме DUAL: В режиме DUAL нажмите кнопку [OCTAVE] для настройки октавы.

Октава голоса в режиме Split: В режиме Split нажмите [OCTAVE] для настройки октавы.

Режим Twin

Нажмите кнопку [TWIN], чтобы выбрать двойной режим. В этом режиме клавиатура будет разделена на две одинаковые части.

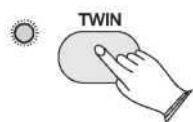

Нажмите [TWIN] еще раз, чтобы выйти из режима TWIN.

Авто Аккомпанемент

Ваш инструмент имеет 100 стилей аккомпанемента, которые можно использовать для обеспечения авто аккомпанемента.

Когда функция авто аккомпанемента включена, этот инструмент создает полностью оркестрированный ритм, бас и аккорд на основе аккордов, сыгранных левой рукой в разделе авто аккомпанемента на клавиатуре. Правая часть клавиатуры доступна для нормальной игры.

Точкой разделения авто аккомпанемента по умолчанию является клавиша # F2.

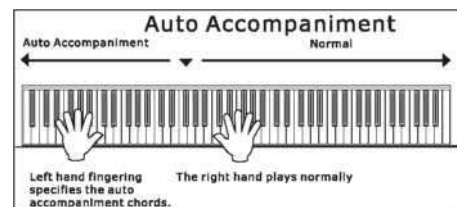

Выбор стиля

Когда индикатор [VOICE/STYLE] горит, режим стиля выбран и текущий номер стиля и имя будут отображаться в разделе ЖК-дисплея.



Запуск стиля

Нажмите кнопку [START / STOP], чтобы запустить стиль.



Синхронизированный старт

Нажмите кнопку [SYNCHRO], и аккомпанемент начнется, когда вы сыграете первый аккорд в секции авто аккомпанемента.

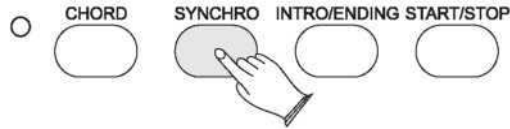

Начало аккомпанемента со вступления

Если вы нажмете эту кнопку до запуска ритма, функция синхронизации будет работать автоматически. Нормальному ритм-паттерну будет предшествовать специальное вступление (INTRO), как только будет обнаружен аккорд, и станет возможным играть на инструменте с выбранными вами аккордами. Однако, если вы нажмете кнопку, когда ритм уже запущен, инструмент проиграет финальную вариацию (ENDING) и секция ритма остановится автоматически.

Все паттерны аккомпанемента вашего инструмента можно начать с соответствующего вступления, нажав кнопку [INTRO / ENDING] после выбора стиля.

Когда INTRO заканчивается, аккомпанемент изменится на основной стиль.

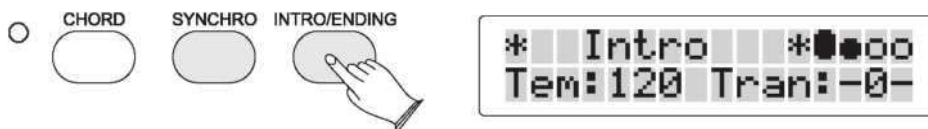

Добавление заполнения

Нажмите кнопку [FILL IN] в любое время во время воспроизведения аккомпанемента, чтобы добавить заполнение в один такт.

Если вы нажмете кнопку [SYNCHRO], а затем кнопку [FILL IN], аккомпанемент начнется с заполнения, как только будет обнаружен аккорд в разделе авто аккомпанемента на клавиатуре.

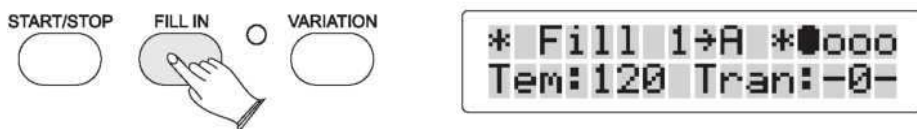

Завершение стиля

Аккомпанемент можно немедленно остановить, нажав кнопку [START / STOP], а также можно остановить с соответствующим окончанием, нажав кнопку [INTRO / ENDING].



Настройка громкости авто аккомпанемента

Нажмите кнопку [ACCOMP.], чтобы войти в режим настройки громкости аккомпанемента, на ЖК-дисплее отобразится значение, используйте цифровые кнопки, кнопки [+] и [-] или поверните циферблат, чтобы отрегулировать значение громкости.



Вариации

Во время воспроизведения стиля вы можете добавить вариацию в ритме / аккомпанементе, нажав кнопку [VARIATION]. Это переключает между главными секциями A и B, автоматически воспроизводя паттерн заполнения или вариации, чтобы плавно перейти к следующей части композиции.

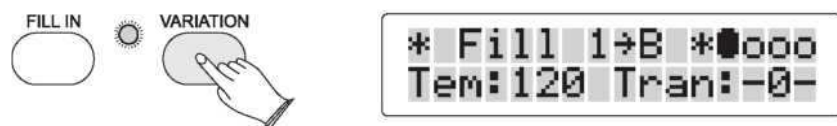

Настройки One Touch

Эта функция, которая автоматически выбирает подходящий для вас голос при выборе стиля. Кроме того, различные настройки панели (такие как тембр, эффект, темп и т. Д.), Которые соответствуют выбранному стилю, могут быть вызваны с помощью одной кнопки [O.T.S.].

Нажмите кнопку [O.T.S.] несколько раз, чтобы включить или отключить настройку одним нажатием.



Функция Harmony

Функция Harmony обладает разнообразным эффектом исполнения, который усиливает мелодии, которые вы играете при использовании стилей аккомпанемента.

Нажмите кнопку [HARMONY], индикатор загорится.

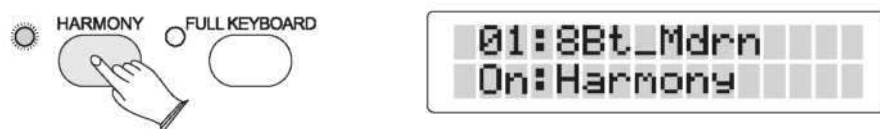

Гармония происходит от аккордов, которые вы играли, если вы используете автоматический аккомпанемент или включаете функцию аккордов.

Режим Chord

Включите этот режим, указанная левая часть клавиатуры станет разделом «Авто аккомпанемент», и аккорды, сыгранные в этом разделе, будут автоматически обнаружены и использованы в качестве основы для полностью автоматического аккомпанемента с выбранным стилем.

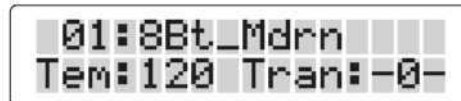
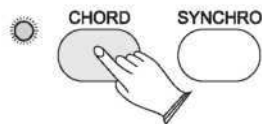

Полная Клавиатура

Эта функция позволяет вам использовать автоматические аккорды на всей клавиатуре.

Нажмите кнопку, и специальная стрелка отобразит ее на дисплее. При полной клавиатуре аккорды, сыгранные системой авто аккомпанемента, будут отображаться на экране.

Нажмите кнопку [FULL KEYB], чтобы войти в режим полной клавиатуры.

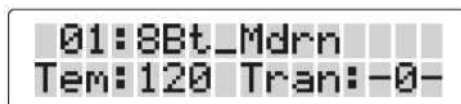
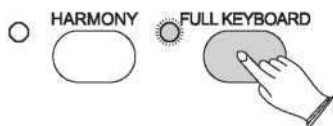

Нажмите кнопку [FULL KEYB] еще раз, чтобы выйти из режима полной клавиатуры.

Тар/Темпо

Эта функция позволяет установить ритм, кнопку [TAP / TEMPO]. Нажмите на кнопку 2 раза во время воспроизведения ритма.

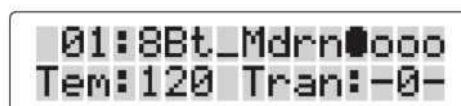
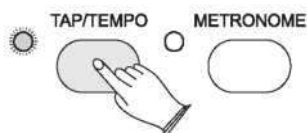

Если вы хотите установить темп перед запуском ритма, нажмите кнопку 4 раза.

Метроном

Метроном - это удобная функция для практики, а также он может обеспечить надежное ритмическое руководство при записи.

Звук метронома попеременно включается и выключается нажатием кнопки [METRONOME].

Когда индикатор метронома не горит, удерживайте нажатой кнопку [METRONOME] в течение двух секунд, пока на ЖК-дисплее не отобразится метка времени метронома. Его можно установить с помощью кнопок [+] и [-] при включении функции метронома.

Размер: 1/4, 2/4, 3/4, 4/4, 5/4, 6/4, 3/8, 6/8, 7/8, 9/8, 12/8.

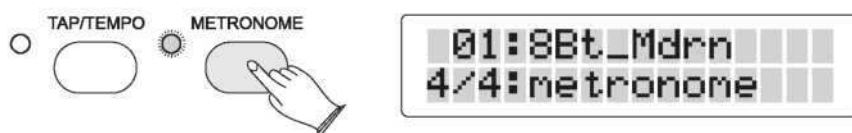

Запись ритмов пользователя

Пользовательский стиль позволяет вам делать ритм в соответствии с вашими интересами и предпочтениями.

Сохранение пользовательских стилей

Нажмите кнопку [Record] и кнопку [SAVE TO] одновременно, и на ЖК-дисплее отобразится «101: UsrRhy01», затем нажмите одну клавишу, чтобы начать запись. Индикатор кнопки [METRONOME] загорится, и 2 такта будут воспроизводиться в цикле. Одновременно запускается ритм, может быть произвольно добавлена перкуссия. Нажмите кнопку [START / STOP], чтобы остановить запись.

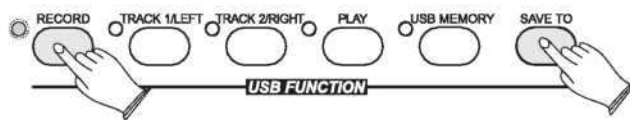

Воспроизведение стиля пользователя

Нажмите кнопку [VOICE / STYLE], и ее индикатор загорится. Используйте кнопки [+] и [-], чтобы выбрать «101: UstRhy01». Нажмите кнопку [START / STOP] для воспроизведения записи.

Функции

Нажмите кнопку [FUNCTION], чтобы войти в меню функций. Параметром по умолчанию в меню является «Производительность». Нажмите кнопку [FUNCTION] несколько раз, чтобы выбрать параметр для установки. Поверните циферблат или используйте кнопки [+] и [-] для установки параметра. Опция и параметры следующие:

Тип функции		Дисплей	Параметр	Стандарт
Performance?	Master Tune	Master Tune?	-64~63	0
	Split Point	Split Point?	0~87	34
	Chord Point	Chord Point?	0~87	34
	Metro. Type	Metro. Type?	1/4, 2/4, 3/4, 4/4, 5/4, 6/4, 3/8, 6/8, 7/8, 9/8. 12/8	4/4
Mixer?	Main Pan	Main Pan?	-64™63	0
	Split Pan	Split Pan?	-64~63	0
	Dual Pan	Dual Pan?	-64~63	0
	Metro Volume	Metro Volume?	0™ 127	100
	Song Volume	Song Volume?	0~ 127	127

Тип функции		Дисплей	Параметр	Стандарт
Effect?	Main RevVol	Main RevVol?	0~127	32
	Split RevVol	Split RevVol?	0~127	32
	Dual RevVol	Dual RevVol?	0~127	32
	Main ChrVol	Main ChrVol?	0~127	110
	Split ChrVol	Split ChrVol?	0~127	110
	Dual ChrVol	Dual ChrVol?	0~127	110
Midi Setting?	All Local	All Local?	On/Off	On
	USB MIDI In	USB MIDI In?	On/Off	On
	MIDI Out	MIDI Out?	1~16, Off (Not include 10)	1
Usb Setting?	USB Play Mode	USB Play Mode?	1Single, 2Play All Songs, 3Random	1Single
	USB Play Speed	USB Play Speed's	50~200	100
	USB Play Volume	USB Play Vol?	0~127	127
	USB Mute Track	USB Mute Track'	' 01~16	01
	Auto RecTrack	Auto RecTrack?	On/Off	On
	Main RecTrack	Main RecTrack?	1	
	Split RecTrack	Split RecTrack?	2	
	Dual RecTrack	Dual RecTrack?	3	

Function type		LCD display	Range	Default
Other Setting?	Song Grading	Song Grading?	On/Off	On
	Bluetooth	Bluetooth?	On/Off	Off
	Reset	Reset?	Resetmem!	
	Auto Power Off	Auto Power Off?	20~60 min, Off	30 min

Мастер настройки

Эта функция позволяет настроить высоту звука вашего инструмента в соответствии с другими инструментами. Диапазон настройки от -64 (вниз на полутон) до 0 (нормальный тон) до 63 (до полутона).

Нажмите кнопку [FUNCTION] несколько раз, чтобы выбрать «Performance?». Нажмите кнопку [ENTER] для подтверждения, кнопками [+] и [-] выберите «Master Tune?», Нажмите кнопку [ENTER] для подтверждения, кнопками [+] и [-] установите значение мастер-мелодии.

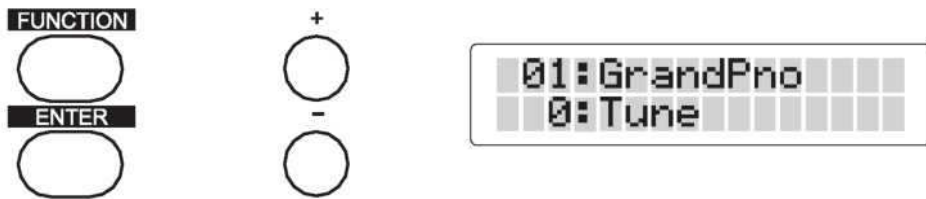

Точка разделения

Нажмите кнопку [FUNCTION] несколько раз, чтобы выбрать «Performance?». Нажмите кнопку [ENTER] для подтверждения, кнопками [+] и [-] выберите клавишу разделения, нажмите кнопку [ENTER] для подтверждения.

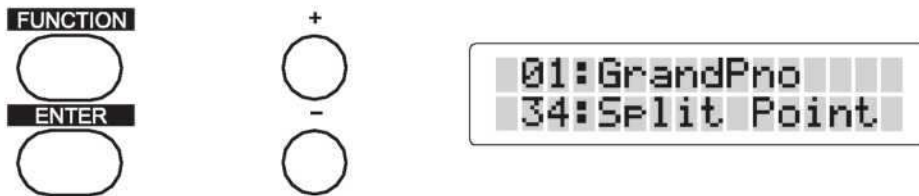

Точка Chord

Нажмите кнопку [FUNCTION] несколько раз, чтобы выбрать «Performance?».
 Нажмите кнопку [ENTER] для подтверждения, кнопками [+] и [-] выберите «Chord Point?», Нажмите кнопку [ENTER] для подтверждения, кнопками [+] и [-] установите значение точки аккорда.



Тип метронома

Метроном - это удобная функция для практики, а также он может обеспечить надежное ритмическое руководство при записи.

Нажмите кнопку [FUNCTION] несколько раз, чтобы выбрать «Performance?».
 Нажмите кнопку [ENTER] для подтверждения, используйте кнопки [+] и [-] для выбора «Metro Type?», Нажмите кнопку [ENTER] для подтверждения, используйте кнопки [+] и [-] для выбора нужного размера.

Доступные размеры: 1/4, 2/4, 3/4, 4/4, 5/4, 6/4, 3/8, 6/8, 7/8, 9/8, 12/8.



Настройка панорамы

В этой функции вы можете установить стерео положение каждой части аранжировки, чтобы создать стереоизображение вашего звука.

Нажмите кнопку [FUNCTION] несколько раз, чтобы выбрать «Mixer?». Нажмите кнопку [ENTER] для подтверждения, используйте кнопки [+] и [-] для выбора «Main Pan?», Нажмите кнопку [ENTER] для подтверждения, используйте кнопки [+] и [-] для установки значения основного панорамирования.

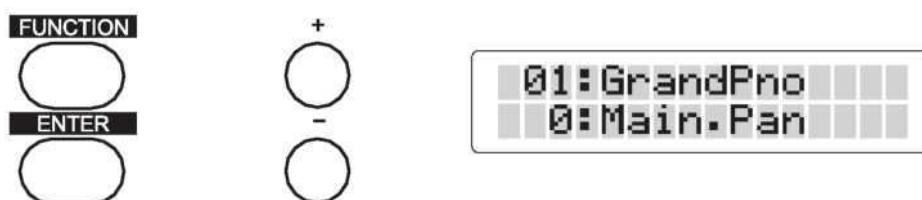

Панорама режима SPLIT

Нажмите кнопку [FUNCTION] несколько раз, чтобы выбрать «Mixer?». Нажмите кнопку [ENTER] для подтверждения, кнопками [+] и [-] выберите «Split Pan?», Нажмите кнопку [ENTER] для подтверждения, кнопками [+] и [-] установите значение разделения панорамы.

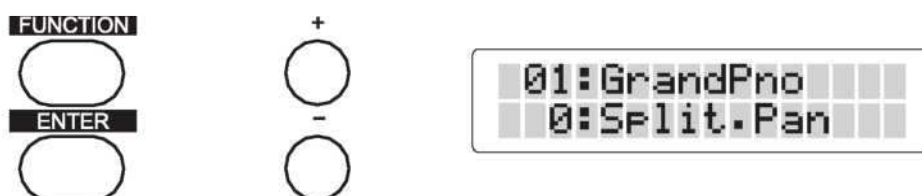

Панорама режима DUAL

Нажмите кнопку [FUNCTION] несколько раз, чтобы выбрать «Mixer?».
Нажмите кнопку [ENTER] для подтверждения, кнопками [+] и [-] выберите «Split Pan?», Нажмите кнопку [ENTER] для подтверждения, кнопками [+] и [-] установите значение разделения панорамы.

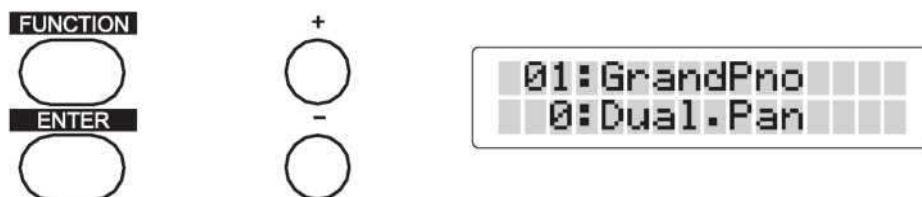

Громкость Метронома

Нажмите кнопку [FUNCTION] несколько раз, чтобы выбрать «Mixer?». Нажмите кнопку [ENTER] для подтверждения, кнопками [+] и [-] выберите «Metro Volume?», Нажмите кнопку [ENTER] для подтверждения, кнопками [+] и [-] установите значение громкости Metro.

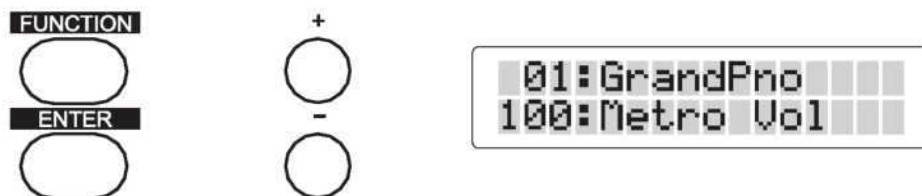

Громкость Песни

Нажмите кнопку [FUNCTION] несколько раз, чтобы выбрать «Mixer?». Нажмите кнопку [ENTER] для подтверждения, кнопками [+] и [-]. Нажмите кнопку [ENTER] для подтверждения, кнопками [+] и [-] установите значение громкости.



Основная громкость Реверба

В этой функции вы можете настроить уровень основной реверберации для выбранного тембра.

Нажмите кнопку [FUNCTION] несколько раз, чтобы выбрать «Effect?». Нажмите кнопку [ENTER] для подтверждения, используйте кнопки [+] и [-] для выбора «Main RevVol?», Нажмите кнопку [ENTER] для подтверждения, используйте кнопки [+] и [-] для установки уровня основной реверберации.

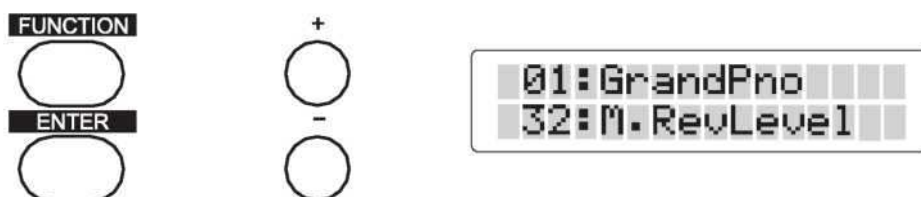

Уровень реверба в режиме Split

В этой функции вы можете настроить уровень разделения реверберации для выбранного голоса.

Нажмите кнопку [FUNCTION] несколько раз, чтобы выбрать «Effect?».

Нажмите кнопку [ENTER] для подтверждения, кнопками [+] и [-] выберите «Split RevVol?», Нажмите кнопку [ENTER] для подтверждения, кнопками [+] и [-] установите основной уровень реверберации.

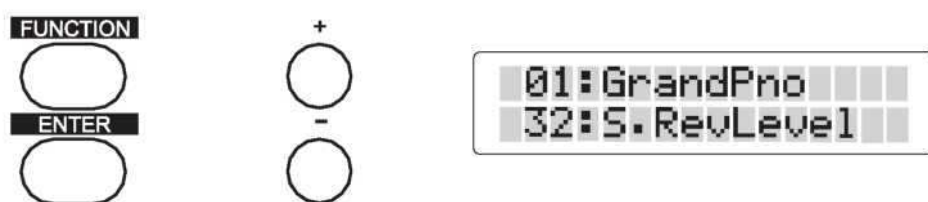

Уровень реверба в режиме Dual

В этой функции вы можете настроить уровень двойной реверберации для выбранного тембра.

Нажмите кнопку [FUNCTION] несколько раз, чтобы выбрать «Effect?».

Нажмите кнопку [ENTER] для подтверждения, кнопками [+] и [-] выберите «Dual RevVol?», Нажмите кнопку [ENTER] для подтверждения, кнопками [+] и [-] установите уровень основной реверберации.

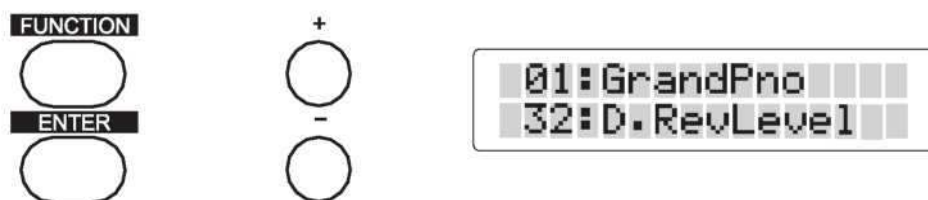

Основной уровень Chorus

В этой функции вы можете настроить уровень основного хора для выбранный голос.

Нажмите кнопку [FUNCTION] несколько раз, чтобы выбрать «Effect?». Нажмите кнопку [ENTER] для подтверждения, кнопками [+] и [-] выберите «Main ChoVol?», Нажмите кнопку [ENTER] для подтверждения, кнопками [+] и [-] установите уровень основного хора.

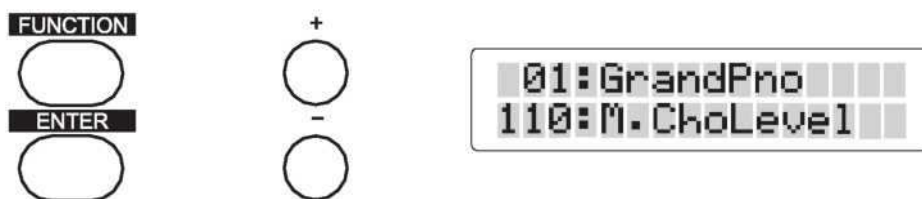

Уровень хора режима Split

В этой функции вы можете настроить уровень разделения хора для выбранного тембра.

Нажмите кнопку [FUNCTION] несколько раз, чтобы выбрать «Effect?». Нажмите кнопку [ENTER] для подтверждения, кнопками [+] и [-] выберите «Split ChoVol?», Нажмите кнопку [ENTER] для подтверждения, кнопками [+] и [-] установите уровень разделения хора.

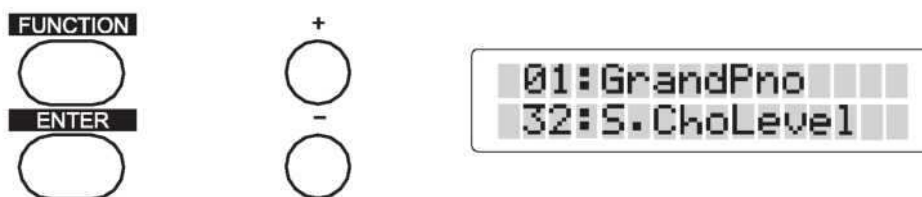

Уровень хора режима DUAL

В этой функции вы можете настроить уровень двойного хора для выбранный голос.

Нажмите кнопку [FUNCTION] несколько раз, чтобы выбрать «Effect?». Нажмите кнопку [ENTER] для подтверждения, кнопками [+] и [-] выберите «Dual ChoVol?», Нажмите кнопку [ENTER] для подтверждения, кнопками [+] и [-] установите уровень двойного хора.

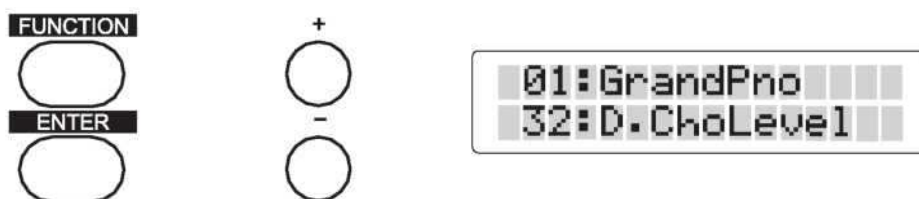

Функция выключения динамиков

Данная функция позволяет отключить встроенные динамики данного инструмента.

Несколько раз нажмите кнопку [FUNCTION], чтобы выбрать «Midi Setting?». Нажмите кнопку [ENTER] для подтверждения, кнопками [+] и [-]. Нажмите кнопку [ENTER] для подтверждения, кнопками [+] и [-] выберите On или Off.



USB MIDI In

Эта функция позволяет вам выбрать дорожку приема MIDI и включить или выключить функцию MIDI. По умолчанию включено.

Несколько раз нажмите кнопку [FUNCTION], чтобы выбрать «Midi Setting?». Нажмите кнопку [ENTER] для подтверждения, кнопками [+] и [-] выберите «USB MIDI In?», Нажмите кнопку [ENTER] для подтверждения, кнопками [+] и [-] включите или выключите трек.



MIDI Выход

Эта функция позволяет выбрать дорожку передачи MIDI в диапазоне 01-16 или отключить функцию передачи MIDI, дорожка по умолчанию - канал 1 (не включая 10).

Несколько раз нажмите кнопку [FUNCTION], чтобы выбрать «Midi Setting?». Нажмите кнопку [ENTER] для подтверждения, используйте кнопки [+] и [-] для выбора «MIDI Out?», Нажмите кнопку [ENTER] для подтверждения, используйте кнопки [+] и [-] для выбора дорожки MIDI Out или выключите ее.

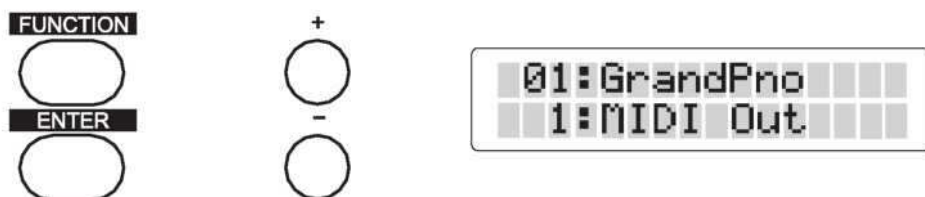

Режим воспроизведения USB

Здесь можно установить режим воспроизведения миди-файлов на USB-накопителе. Три режима игры могут быть выбраны.

На этой странице вы можете выбрать настройку для песни. На самом деле можно воспроизводить песни, перечисленные на USB-диске.

Нажмите кнопку [FUNCTION] несколько раз, чтобы выбрать «Настройка USB?». Нажмите кнопку [ENTER] для подтверждения, используйте кнопки [+] и [-] для выбора «Режим воспроизведения USB?», Нажмите кнопку [ENTER] для подтверждения, используйте кнопки [+] и [-] для выбора режима воспроизведения USB: 1Single, 2Play All Songs, 3Random.

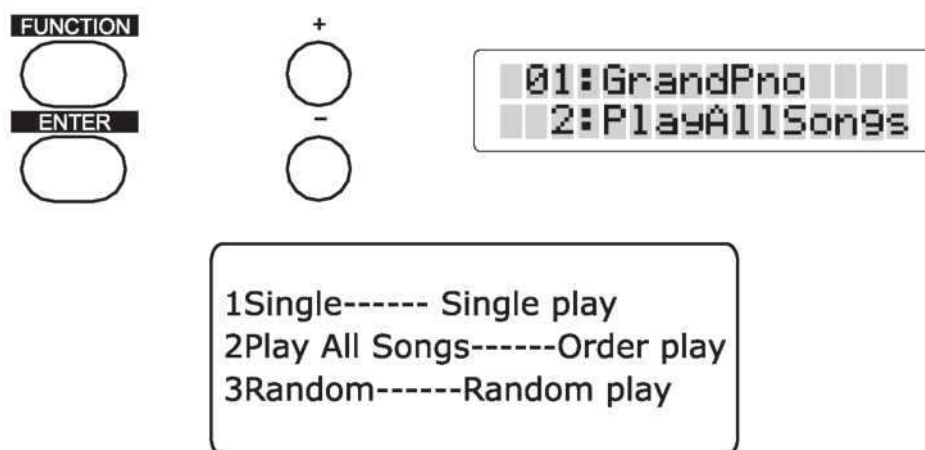

USB Play Speed

Эта функция позволяет вам выбрать скорость воспроизведения для USB на пианино.

Нажмите кнопку [FUNCTION] несколько раз, чтобы выбрать «Настройка USB?». Нажмите кнопку [ENTER] для подтверждения, кнопками [+] и [-] выберите «Скорость воспроизведения USB?», Нажмите кнопку [ENTER] для подтверждения, кнопками [+] и [-] выберите значение скорости воспроизведения USB.

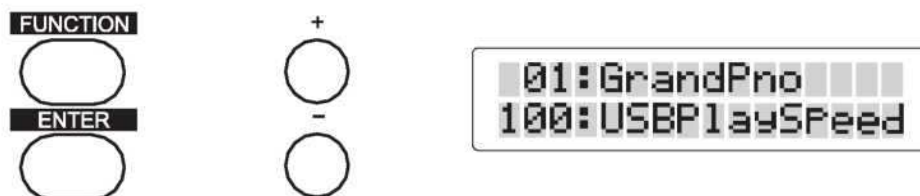

USB Play Volume

Эта функция позволяет регулировать громкость воспроизведения USB на пианино.

Нажмите кнопку [FUNCTION] несколько раз, чтобы выбрать «Настройка USB?». Нажмите кнопку [ENTER] для подтверждения, кнопками [+] и [-] выберите «USB PlayVol?», Нажмите кнопку [ENTER] для подтверждения, кнопками [+] и [-] выберите значение громкости воспроизведения USB.



USB Mute Track

Эта функция позволяет отключить трек на USB-проигрывателе пианино. Вы можете отключить звук любой дорожки 01-16, выбрав ее в этом меню функций.

Нажмите кнопку [FUNCTION] несколько раз, чтобы выбрать «Настройка USB?». Нажмите кнопку [ENTER] для подтверждения, используйте кнопки [+] и [-] для выбора «USB Mute Track?», Нажмите кнопку [ENTER] для подтверждения, используйте кнопки [+] и [-] для выбора «Mute Track01» ~ "Mute Track16". Нажмите кнопку [ENTER] для подтверждения, используйте кнопки [+] и [-], чтобы установить статус звуковой дорожки.



Авто Запись

Здесь вы можете включить или выключить функцию AUTO TRACK для режима записи. И настройки будут сохранены автоматически при выключении питания.

Нажмите кнопку [FUNCTION] несколько раз, чтобы выбрать «Настройка USB?». Нажмите кнопку [ENTER] для подтверждения, кнопками [+] и [-] выберите «Auto RecTrack?», Нажмите кнопку [ENTER] для подтверждения, кнопками [+] и [-] выберите On или Off.



OnAutoTrk ----- если вы хотите записать больше треков, выберите AutoTrkOn, инструмент автоматически назначит для вас следующую дорожку.

OffAutoTrk ----- Если вы хотите выбрать треки самостоятельно, здесь Вы должны сначала выбрать функцию Off AutoTrk, а затем нажать кнопку [FUNCTION] на панели, чтобы выбрать нужный трек.

Запись основного трека

Эта функция позволяет выбрать основную голосовую дорожку для записи USB. Нажмите кнопку [FUNCTION] несколько раз, чтобы выбрать «Настройка USB?». Нажмите кнопку [ENTER] для подтверждения, используйте кнопки [+] и [-] для выбора «Main RecTrack?», Нажмите кнопку [ENTER] для подтверждения.

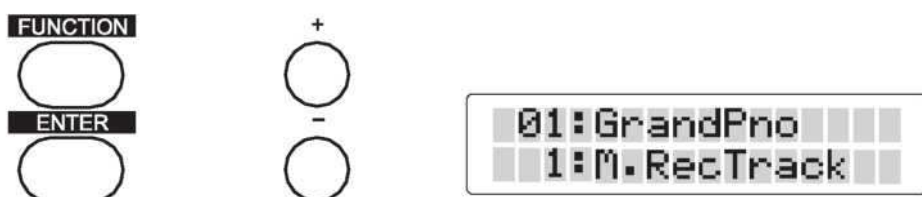

Split RecTrack

Эта функция позволяет выбрать разделенную голосовую дорожку для записи USB.

Нажмите кнопку [FUNCTION] несколько раз, чтобы выбрать «Настройка USB?». Нажмите кнопку [ENTER] для подтверждения, используйте кнопки [+] и [-] для выбора «Split RecTrack?», Нажмите кнопку [ENTER] для подтверждения.

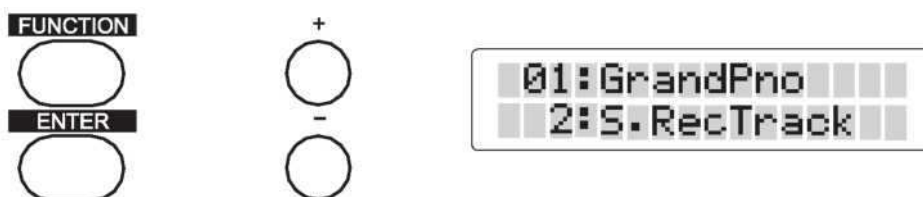

Запись трека в режиме DUAL

Эта функция позволяет выбрать двойную голосовую дорожку для записи USB.

Нажмите кнопку [FUNCTION] несколько раз, чтобы выбрать «Настройка USB?». Нажмите кнопку [ENTER] для подтверждения, используйте кнопки [+] и [-] для выбора «Dual RecTrack?», Нажмите кнопку [ENTER] для подтверждения.

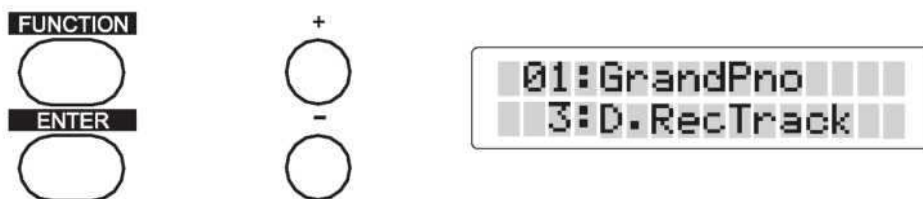

Оценка исполнения

Эта функция находится в разделе обучения, при воспроизведении песен она автоматически выставляет вам оценку в зависимости от вашего исполнения: 01 ~ 100.

Нажмите кнопку [FUNCTION] несколько раз, чтобы выбрать «Other Setting?». Нажмите кнопку [ENTER] для подтверждения, с помощью кнопок [+] и [-] выберите «Оценка песни?», Нажмите кнопку [ENTER] для подтверждения, с помощью кнопок [+] и [-] выберите On или Off.



Bluetooth

Подключите миниатюрный приемник Bluetooth к отведенному для этого разъему на панели разъемов для потоковой передачи звука с устройств Bluetooth на пианино.

Эта функция позволяет вам включать или выключать Bluetooth, когда ресивер включен, по умолчанию Bluetooth выключен.

Нажмите кнопку [FUNCTION] несколько раз, чтобы выбрать «Other Setting?». Нажмите кнопку [ENTER] для подтверждения, кнопками [+] и [-] выберите «Bluetooth?», Нажмите кнопку [ENTER] для подтверждения, кнопками [+] и [-] выберите On или Off.



Сброс настроек

Вы можете сбросить настройки пианино к исходным заводским настройкам. Помните, что при этом все сохраненные данные будут удалены с кнопок пользователя и банков памяти.

Нажмите кнопку [FUNCTION] несколько раз, чтобы выбрать «Other Setting?». Нажмите кнопку [ENTER] для подтверждения, используйте кнопки [+] и [-] для выбора «Сброс?», Нажмите кнопку [ENTER] для подтверждения.

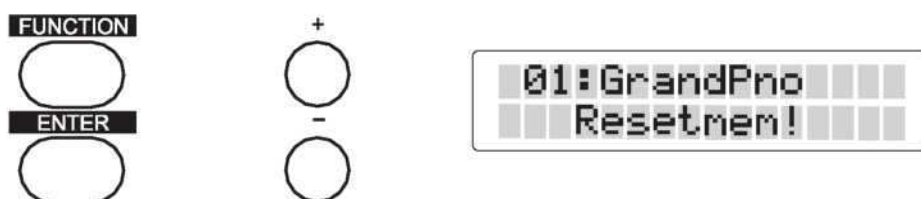

Авто выключение

Это пианино автоматически выключится через заданное время бездействия. Установите продолжительность в режиме ожидания до выключения в этом меню функций.

Нажмите кнопку [FUNCTION] несколько раз, чтобы выбрать «Other Setting?». Нажмите кнопку [ENTER] для подтверждения, кнопками [+] и [-] выберите «Auto Power Off?», Нажмите кнопку [ENTER] для подтверждения, кнопками [+] и [-] выберите время автоматического отключения питания: 20 минут ~ 60 минут или выкл.



Встроенная память

Ваше пианино может хранить 5 групп и 4 банка настроек панели. Нажав соответствующую кнопку памяти, вы можете быстро вызвать эти настройки. Вы можете предварительно настроить параметры панели в соответствии с вашими характеристиками и сохранить их в ячейках регистрационной памяти.

Сохранение

Нажмите кнопку [STORE / BANK] несколько раз, чтобы выбрать (1MemoryBank ~ 4MemoryBank)



Удерживайте кнопку [STORE / BANK], затем нажмите кнопку [M1-M5]. Текущие настройки панели будут сохранены в памяти.

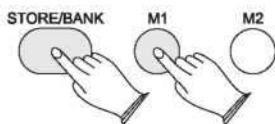

Загрузка

Нажмите кнопку [STORE / BANK] несколько раз, чтобы выбрать (1MemoryBank ~ 4MemoryBank)



Нажмите кнопку [STORE / BANK] несколько раз, чтобы выбрать (1MmryBank ~ 4MmryBank)

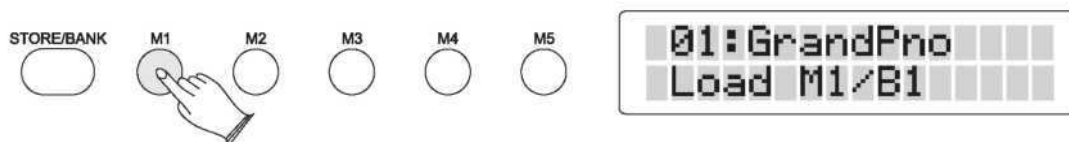

Функция Заморозки

Нажмите кнопку [FREEZE], чтобы включить или выключить функцию замораживания. Когда функция заморозки включена, настройки памяти могут быть вызваны, кроме настроек аккомпанемент. Вы можете использовать функцию регистрационной памяти, но не влиять на аккомпанемент.



Сохранение на USB диск

Вставьте диск USB в разъем USB.

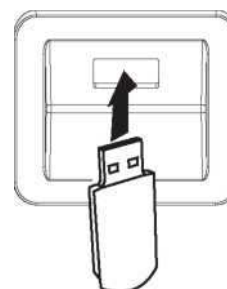

Несколько раз нажмите кнопку [SAVE TO], чтобы выбрать «Save REG To USB?», Затем нажмите кнопку [+], на дисплее отобразится SAVE OK!

Появляется сообщение «xx: REG xxx» («xx» указывает порядковый номер этого файла в Udisk. «REG xxx» обозначает номер регистрационного файла), показывая, что ваши настройки регистрационной памяти сохранены на USB-диске.



Чтение регистрационных данных с USB-диск

Вставьте диск USB в разъем USB. Используйте кнопки [+] и [-] для выбора файла REG, затем нажмите кнопку [PLAY], на дисплее отобразится Load Ok! ».

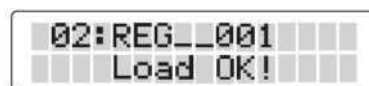
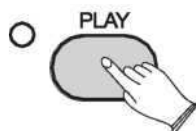

20 банков памяти будут загружены в хранилище памяти (4 * 5) на панели. Вы можете вспомнить загруженную информацию, нажав M1-M5.

Удалить файл REG с USB

Вставьте диск USB в разъем USB. Используйте кнопки [+] и [-] для выбора REG-файла, который вы хотите удалить, затем, удерживая нажатой кнопку [RECORD], нажмите кнопку [PLAY]. Дисплей показывает:

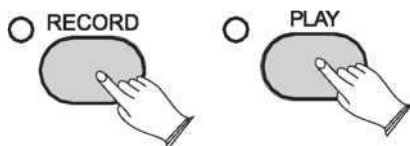

Нажмите кнопку [+], чтобы удалить файл. Нажмите кнопку [-], чтобы отменить удаление файла.

Запись

Это цифровое пианино позволяет записывать ваши выступления и настройки регистрации на USB-диск. Каждая пользовательская песня позволяет вам записать до шестнадцати независимых треков. К ним относятся не только голос клавиш, но и партии авто аккомпанемента.

Он предоставляет два разных способа записи: USB-запись и запись мелодийной дорожки. Запись дорожки мелодии, которую можно сохранить в локальную память. Запись двух дорожек может быть сохранена на USB-диск в виде файла MIDI, а MIDI-файл на USB-диске может быть загружен в локальную память.

Быстрая запись

1.1. Вставьте USB диск в разъем USB

1.2. Начните запись

Нажмите кнопку [RECORD] чтобы начать запись.

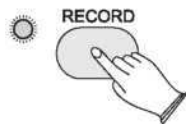

1.3. Остановка запись

Нажмите кнопку [RECORD] еще раз, чтобы остановить запись. Запись останавливается, и ваше исполнение записывается в песню. Песня, в которую записано ваше исполнение, автоматически называется xxSONGxx (xx обозначает порядковый номер этого файла в Udisk. SONGxx обозначает номер записываемого файла). Вы можете редактировать песню по желанию с помощью компьютера или миди-редактора.

Быстрая запись автоматически делает назначения дорожек, как показано ниже:

Track 1----- Main Voice
Track 2----- Split Voice
Track 3----- Dual Voice

Запись мультитрека

Запись мультитрека обеспечивает два способа записи:

1. Используйте функцию автоматического отслеживания
2. Выберите треки самостоятельно

1. Использовать функцию автоматического отслеживания

1.1 Вставьте USB-диск в USB-терминал

1.2 Включение функции Auto Track On: функция Auto Track (стр. 40).

1.3 Нажмите кнопку [RECORD], чтобы начать запись.

Нажмите кнопку [RECORD] еще раз, чтобы остановить запись.

1.5 Запись останавливается, и ваше исполнение записывается в песню. Песня, в которую записано ваше исполнение, автоматически называется xxSONG xx (xx обозначает номер файла песни. SONGxx - это название песни).

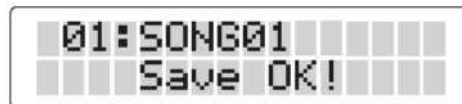
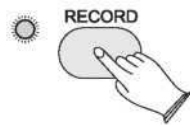

1.6 Удерживая кнопку [USB MEMORY], нажмите кнопку [RECORD] для записи.

1.7 Используйте ту же операцию, что и в шаге 5, чтобы записать больше дорожек. Имя нового файла будет сохранено в последовательности.

2. Самостоятельный выбор трека

2.1 Вставьте USB-диск в USB-терминал.

2.2 Отключение функции автоматического отслеживания:
функция автоматического отслеживания (с.40).

2.3 Нажмите кнопку [RECORD], чтобы начать запись.

(Первая мера - только подсказка темпа. Она не может записывать какие-либо данные).

2.4 Нажмите кнопку [RECORD] еще раз, чтобы остановить запись.

Запись останавливается, и ваше исполнение записывается в песню. Песня, в которую записано ваше исполнение, автоматически называется «xxSONG xx» («xx» обозначает номер файла песни. «SONGxx» - это название песни).

2.5 Выберите дорожку записи

Если вы записываете только основной тембр, отключите разделенную дорожку и двойную дорожку.

2.6 Удерживая нажатой кнопку [USB MEMORY], затем нажмите кнопку [RECORD]. По завершении записи файл записи будет сохранен как новый файл с именем «OliSONG01-1».

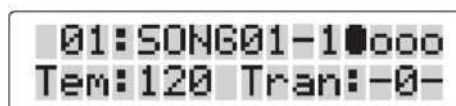
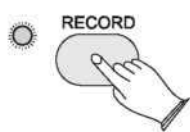

2.7 Используйте ту же операцию, что и Шаг 5 и Шаг 6, чтобы записать больше дорожек. Имя нового файла будет сохранено в последовательности.

Запись Мелодии

3.1 Запись мелодии

Удерживая нажатой кнопку [RECORD], затем нажмите кнопку [TRACK1 / LEFT], индикатор [TRACK1 / LEFT] и индикатор [RECORD] начнут мигать, указывая на готовность к записи. Вы можете начать запись, просто играя на клавиатуре.

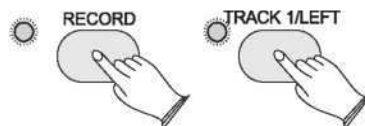

Нажмите кнопку [RECORD] еще раз, чтобы остановить запись, и данные будут сохранены на дорожку локальной памяти 1.

3.2 Запись Мелодии2

Удерживайте кнопку [RECORD], а затем нажмите кнопку [TRACK2 / RIGHT], индикатор [TRACK2 / RIGHT] и индикатор [RECORD] начнут мигать, указывая на готовность к записи. Вы можете начать запись, просто играя на клавиатуре. Нажмите кнопку [RECORD] еще раз, чтобы остановить запись, и данные будут сохранены на дорожку локальной памяти 2.

3.3 Воспроизведение записанной записи

Нажмите [PLAY] для воспроизведения локальной записи. Во время воспроизведения песни вы можете выбрать, какую дорожку вы хотите прослушать, нажав кнопку [TRACK 1 / LEFT] или [TRACK2 / RIGHT].

3.4 Удаление трека

Если на TRACK 1 записаны данные, удерживайте кнопку [TRACK 1 / LEFT] в течение 3 секунд, и на дисплее отобразится: «Delete Track1?». Затем используйте кнопку [+], чтобы удалить запись дорожки 1. Если на TRACK 2 записаны данные, удерживайте кнопку [TRACK 2 / RIGHT] в течение 3 секунд, и на ЖК-дисплее отобразится: «Delete Track2?». Затем используйте кнопку [+], чтобы удалить запись дорожки 2.

Сохранение записи на USB-диск

Вставьте диск USB в разъем USB.

Нажмите кнопку [SAVE TO] несколько раз, чтобы выбрать: Сохранить TCK на USB, затем нажмите кнопку [+], на дисплее отобразится SAVE OK!

Появится сообщение «xx: Song xx» (xx обозначает порядковый номер этого файла в Udisk. Songxx обозначает номер регистрационного файла), указывая, что ваша запись сохранена на USB-диске.

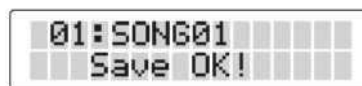

Сохранение MIDI на USB-диск

Вставьте диск USB в разъем USB.

Нажмите кнопку [SAVE TO] несколько раз, чтобы выбрать «Load MIDI File?», Затем нажмите кнопку [+], на дисплее отобразится «Load OK!».

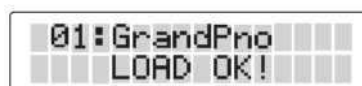

Удаление песни

Вставьте диск USB в разъем USB. Используйте кнопки [+] и [-] для выбора файла SONGxx, который вы хотите удалить, удерживайте нажатой кнопку [PLAY] и нажмите кнопку [RECORD].



Нажмите кнопку [+], чтобы удалить файл.

Нажмите кнопку [-], чтобы отменить файл.

Кнопка памяти USB

С помощью этой кнопки вы можете сразу переключиться в режим USB, даже если клавиатура находится в любом другом режиме.

Вставьте USB-диск в разъем USB, нажмите кнопку [USB MEMORY], если ваш диск заблокирован или на нем имеется поддерживаемый файл, на дисплее отобразится: Нет файлов.



Выключение трека

С помощью этой функции вы можете включить или выключить любые треки перед воспроизведением или записью песни.

Ссылка: Функция «Отключение звука через USB» (P39).

Настройка громкости песни

Используйте кнопку [Function], чтобы отрегулировать громкость песни до желаемого уровня.

Настройка скорости воспроизведения

Используйте кнопку [Function], чтобы выбрать скорость воспроизведения для USB на пианино.

Функция обучения

В ваше пианино встроено 55 обучающих песен для вашего музыкального удовольствия. Эти песни имеют отдельные левые и правые партии, которые можно включать и выключать по мере необходимости, чтобы вы могли практиковать соответствующую партию на фортепиано.

Выбор песни

Включите режим песни, удерживая нажатой кнопку [DEMO / LEARN]. Номер песни появится на ЖК-дисплее, индикатор кнопки [PLAY] будет мигать

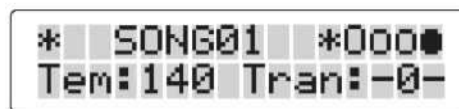
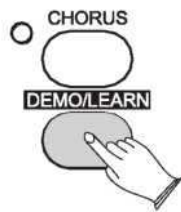

Используйте кнопки [+] и [-] для выбора песни. нажмите Кнопка [PLAY], чтобы начать изучение песни, индикатор кнопки [PLAY] горит.

Прослушивание всей песни

- 1) Когда включен режим воспроизведения песни, нажмите кнопку [PLAY], чтобы услышать, как обе партии воспроизводят всю песню целиком.
- 2) Нажмите кнопку [DEMO / LEARN] еще раз, чтобы остановить.

Практика партии правой руки выбранной песни

- 1). Когда включен режим воспроизведения песни, нажмите кнопку [TRACK2 / RIGHT], чтобы отключить звук правой части. Правый индикатор загорается.

- 1) Нажмите кнопку [PLAY]. Его индикатор загорается, и вы услышит метроном в песне. Затем вы услышите левую часть.
- 2) Сыграйте правую часть выбранной вами песни, пока играет левая.
- 3) Нажмите кнопку [PLAY] еще раз, чтобы остановить. В противном случае воспроизведение автоматически остановится в конце песни.

Практика партии левой руки выбранной песни

Выполните шаги 1-4, перечисленные выше, заменяя левую кнопку всякий раз, когда упоминается правая кнопка. Вы услышите правую часть выбранной вами песни. Сыграйте левую часть выбранной вами песни, пока играет правая.

Практикуя обе руки выбранной песни

- 1) . Удерживая нажатой кнопку [DEMO / LEARN], включается режим воспроизведения песни.
- 2) . Сначала нажмите кнопку [TRACK1 / LEFT], затем кнопку [TRACK2 / RIGHT].
- 3) . Нажмите кнопку [PLAY]. Загорается его индикатор, и вы услышите, как метроном «подсчитывает» песню.
- 4) . Сыграйте партии левой и правой руки выбранной песни.
- 5) . Нажмите кнопку [PLAY] еще раз, чтобы остановить.
- 6) . Нажмите кнопку [DEMO / LEARN] для выхода.

Bluetooth

Подключение Bluetooth

Подключите это крошечное устройство к отведенному для этого разъему на панели разъемов и транслируйте высококачественное аудио с устройств Bluetooth, таких как смартфон, планшет или компьютер. Теперь вы сможете слушать музыкальные файлы и музыкальные приложения с ваших устройств с поддержкой Bluetooth на вашем пианино.



ТЕХНИЧЕСКИЕ ХАРАКТЕРИСТИКИ

Соответствует спецификациям Bluetooth 2.1 + EDR.

Работает в диапазоне ISMP 2,402-2,480 ГГц.

Максимальная выходная мощность 4 дБм

чувствительность приемника 80 дБм

Прилагаемый приемник Bluetooth превращает ваше пианино в домашний развлекательный центр для всей семьи и позволяет играть вместе со своими любимыми хитами.

1) . Убедитесь, что пианино выключено, в противном случае нажмите кнопку [STANDBY / ON], чтобы сделать это. Вставьте приемник Bluetooth в слот Bluetooth, расположенный на панели разъемов на левой стороне пианино.



2) . Нажмите кнопку [STANDBY / ON], чтобы включить пианино. Синий индикатор на приемнике Bluetooth будет мигать.

3) . Нажмите кнопку [FUNCTION] несколько раз, чтобы выбрать «Other Setting?». Нажмите кнопку [ENTER] для подтверждения, кнопками [+] и [-] выберите «Bluetooth?», Нажмите кнопку [ENTER] для подтверждения, кнопками [+] и [-] выберите On или Off.



4) . Вы найдете ресивер в качестве опции в настройках вашего устройства Bluetooth, выберите блютуз на своем устройстве для подключения. Когда приемник успешно подключен синий Индикатор на приемнике останется включенным.

5) Используйте ваше устройство Bluetooth для доступа к информации, которую вы хотите услышать через пианино.

Клавиатура доступна для воспроизведения во время воспроизведения записи. Играть вместе со своей любимой группой!



Сброс до заводских настроек

1. Выключите питание.



2. Удерживайте кнопки [+] и [-], затем включите питание. Он может восстановить все внутренние настройки до заводских настроек.

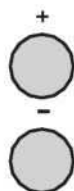

Приложение

Аппликатура авто аккомпанемента в режиме Single

Аппликатура режима SINGLE упрощает создание красиво оркестрованного аккомпанемента, используя мажорные, септ аккорд, минорный и минорный-септ аккорды, нажимая минимальное количество клавиш в разделе авто аккомпанемента на клавиатуре. Произведенный аккомпанемент идеально соответствует выбранному стилю аккомпанемента.

Мажорные аккорды

Например, если вы нажмете клавишу «C» в левой части клавиатуры, будет воспроизведен аккомпанемент до мажор. Нажмите другую клавишу в левой части клавиатуры выберите новый аккорд. Клавиша, которую вы нажимаете, всегда определяет «корень» аккорда (то есть «C» для аккорда C).

Минорные аккорды

Одновременно нажмите корневую клавишу и черную клавишу слева.

Септаккорд

Одновременно нажмите корневую клавишу и белую клавишу слева.

Минорные септаккорды

Одновременно нажмите корневую клавишу и белую клавишу слева.

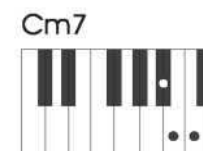
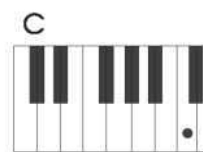

Аппликатура аккордов

Fingered Mode идеален, если вы уже знаете, как играть аккорды на клавиатуре, так как он позволяет вам предоставлять свои собственные аккорды для функции авто аккомпанемента. Инструмент распознает следующий тип аккордов:

Name	Normal Voicing	Chord(C)	Display
[M]	1-3-5	C	C
[6]	1-(3)-5-6	C6	C6
[M7]	1-3-(5)-7or1-(3)-5-7	CM7	CM7
[M7#11]	1-(2)-3- [#] 4-5-7 or 1-2-3- [#] 4-(5)-7	CM7 [#] 11	CM7([#] 11)
[Madd9]	1-2-3-5	CMadd9	C(9)
[M9]	1-2-3-(5)-7	CM9	CM7(9)
[6 9]	1-2-3-(5)-6	C6 9	C6(9)
[aug]	1-3- ^b 5	Caug	Caug
[m]	1- ^b 3-5	Cm	Cm
[m6]	1- ^b 3-5-6	Cm6	Cm6
[m7]	1- ^b 3-(5)- ^b 7	Cm7	Cm7
[m7b5]	1- ^b 3- ^b 5- ^b 7	Cm7 ^b 5	Cm7 ^b 5
[madd9]	1-2- ^b 3-5	Cmadd9	Cm(9)
[m9]	1-2- ^b 3-(5)- ^b 7	Cm9	Cm7(9)
[m11]	1-(2)- ^b 3-4-5-(^b 7)	Cm11	Cm7(11)
[mM7]	1- ^b 3-(5)-7	CmM7	CmM7
[mM9]	1-2- ^b 3-(5)-7	CmM9	CmM7(9)
[dim]	1- ^b 3- ^b 5	Cdim	Cdim
[dim7]	1- ^b 3- ^b 5-6	Cdim7	Cdim7
[7]	1-3-(5)- ^b 7 or 1-(3)-5- ^b 7	C7	C7
[7sus4]	1-4-(5)- ^b 7	C7sus4	C7sus4
[7 9]	1-2-3-(5)- ^b 7	C7 9	C7(9)
[7#11]	1-(2)-3- [#] 4-5- ^b 7 or 1-2-3- [#] 4-(5)- ^b 7	C7 [#] 11	C7([#] 11)
[7 13]	1-3-(5)-6- ^b 7	C7 13	C7(13)
[7b9]	1- ^b 2-3-(5)- ^b 7	C7 ^b 9	C7(^b 9)
[7b13]	1-3-5- ^b 6- ^b 7	C7 ^b 13	C7([#] 13)
[7#9]	1- [#] 2-3-(5)- ^b 7	C7 [#] 9	C7([#] 9)
[M7aug]	1-(3)- [#] 5-7	CM7aug	CM7aug
[7aug]	1-3- [#] 5- ^b 7	C7aug	C7aug
[sus4]	1-4-5	Csus4	Csus4
[1+2+5]	1-2-5	C1+2+5	C

Example for "c" chords

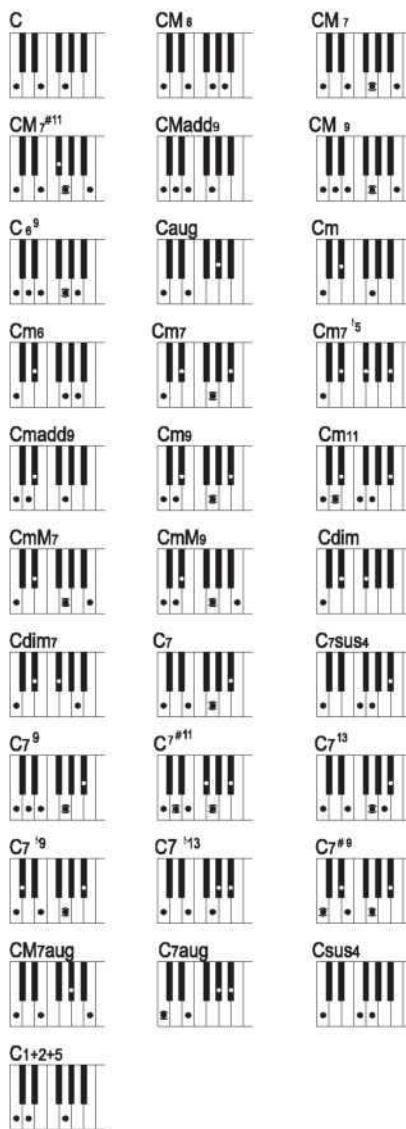

Список голосов

Note#	Note	Standard(0)	Room(8)	Power(16)	Electronic(24)	Synth(25)	Dance(26)	Jazz(32)	Brush(40)	Classic(48)	Drum(56)	Effects(56)
24	C	Seq Click H	←	←	←	←	←	←	←	←	←	
25	#C	Brush Tap	←	←	←	←	←	←	←	←	←	
26	D	Brush Swift L	←	←	←	←	←	←	←	←	←	
27	#D	Brush Slap	←	←	←	←	←	←	←	←	←	
28	E	Brush Swift H	←	←	Reverse Cymbal	Reverse Cymbal	←	←	←	←	←	
29	F	Snare Roll	←	←	←	←	←	←	←	←	←	
30	#F	Castanet	←	←	HI-Q	HI-Q	←	←	←	←	←	
31	G	Snare L	←	SD Elec M	Snare L	SD Elec H2	←	Snare Jazz	Brush Step L	←	Snare H Soft 2	
32	#G	Sticks	←	←	←	←	←	←	←	←	←	
33	A	Bass Drum L	←	←	←	←	←	←	←	←	Bass Drum L3	
34	#A	Open Rim Shot	←	←	←	←	Dance 1	←	←	←	Open Rim Shot 2	
35	B	Bass Drum M	←	←	BD Rock	BD Analog 1L	Dance Kick	←	←	←	Gran Case	
36	C	Bass Drum H	←	←	BD Rock	BD Analog 1H	Dance 2	BD Jazz	BD Jazz	Gran Case Mute	Bass Drum H 2	
37	#C	Side Stick	←	←	←	Analog Side Stick	Dance 3	←	←	←	←	
38	D	Snare M	SD Room L	SD Rock	SD Elec M	SD Analog 1H	Dance Snare 1	SD Jazz L	Brush Step H	Marching SD M	Snare L2	
39	#D	Hand Clap	←	←	←	←	Dance 4	←	←	←	←	High-Q
40	E	Snare H	SD Room H	SD Rock Rim	SD Elec H	SD Analog 1L	Dance Snare 2	SD Jazz H	Brush Tap	Marching SD H	Snare H Hard 2	Slap
41	F	Floor Tom L	Room Tom 1	Rock Tom 1	E Tom 1	Analog Tom 1	Dance Tom 1	←	Brush Tom 1	←	←	Scratch Push
42	#F	Hi-Hat Closed	←	←	←	Analog HH Closed1	Dance Hlta 1	←	←	←	←	Scratch Pull
43	G	Floor Tom H	Room Tom 2	Rock Tom 2	E Tom 2	Analog Tom 2	Dance Tom 2	←	Brush Tom 2	←	←	Sticks
44	#G	Hi-Hat Pedal	←	←	←	Analog HH Closed2	Dance Hlta 2	←	←	←	←	Square Click
45	A	Low Tom	Room Tom 3	Rock Tom 3	E Tom 3	Analog Tom 3	Dance Tom 3	←	Brush Tom 3	←	←	Mtrm Click
46	#A	Hi-Hat Open	←	←	←	Analog HH 1Open	Dance Hlta 3	←	←	←	←	Mtrm Bell
47	B	Mid Tom L	Room Tom 4	Rock Tom 4	E Tom 4	Analog Tom 4	Dance Tom 4	←	Brush Tom 4	←	←	Gt.FretNoiz
48	C	Mid Tom H	Room Tom 5	Rock Tom 5	E Tom 5	Analog Tom 5	←	←	Brush Tom 5	←	←	Gt.CutNoise
49	#C	Crash Cymbal 1	←	←	←	Analog Cymbal	Dance Cha 1	←	←	Hand Cym.L Open	←	Gt.CutNoise
50	D	High Tom	Room Tom 6	Rock Tom 6	E Tom 6	Analog Tom 6	←	←	Brush Tom 6	←	←	String Slap
51	#D	Ride Cymbal 1	←	←	←	←	←	←	←	Hand Cym.L Closed	←	Fl.KeyClick
52	E	Chinese Cymbal	←	←	←	←	←	←	←	←	←	Laughing
53	F	Ride Cymbal Cup	←	←	←	←	←	←	←	←	←	Screaming
54	#F	Tambourine	←	←	←	←	Dance Ling	←	←	←	←	Punch
55	G	Splash Cymbal	←	←	←	←	←	←	←	←	←	Heart Beat
56	#G	CowBell	←	←	←	Analog Cowbell	←	←	←	←	←	Footsteps 1
57	A	Crash Cymbal 2	←	←	←	←	Dance Cha 2	←	←	Hand Cym.H Open	←	Footsteps 2
58	#A	Vibraslap	←	←	←	←	←	←	←	←	←	Applause
59	B	Ride Cymbal 2	←	←	←	←	←	←	←	Hand Cym.H Closed	←	Door Creaking
60	C	Bongo H	←	←	←	←	←	←	←	←	←	Door
61	#C	Bongo L	←	←	←	←	←	←	←	←	←	Scratch
62	D	Conga H Mute	←	←	←	Analog Conga H	←	←	←	←	←	Wind Chimes
63	#D	Conga H Open	←	←	←	Analog Conga M	←	←	←	←	←	Car-Engine
64	E	Conga L	←	←	←	Analog Conga L	←	←	←	←	←	Car-Stop
65	F	Timbale H	←	←	←	←	←	←	←	←	←	Car-Pass
66	#F	Timbale L	←	←	←	←	←	←	←	←	←	Car-Crash
67	G	Agogo H	←	←	←	←	←	←	←	←	←	Siren
68	#G	Agogo L	←	←	←	←	←	←	←	←	←	Train
69	A	Cabasa	←	←	←	←	←	←	←	←	←	Jetplane
70	#A	Maracas	←	←	←	Analog Maracas	Dance 5	←	←	←	←	Helicopter
71	B	Samba Whistle H	←	←	←	←	Dance 6	←	←	←	←	Starship
72	C	Samba Whistle L	←	←	←	←	Dance 7	←	←	←	←	Gun Shot
73	#C	Cairo Short	←	←	←	←	Dance 8	←	←	←	←	Machine Gun
74	D	Cairo Long	←	←	←	←	Dance 9	←	←	←	←	Lasergun
75	#D	Claves	←	←	←	Analog Claves	Dance 10	←	←	←	←	Explosion
76	E	Wood Block H	←	←	←	←	←	←	←	←	←	Dog
77	F	Wood Block L	←	←	←	←	←	←	←	←	←	HorseGallop
78	#F	Guaca Mute	←	←	Scratch Push	Scratch Push	Dance 12	←	←	←	←	Bird
79	G	Guaca Open	←	←	Scratch Pull	Scratch Pull	←	←	←	←	←	Rain
80	#G	Triangle Mute	←	←	←	←	←	←	←	←	←	Thunder
81	A	Triangle Open	←	←	←	←	Dance 13	←	←	←	←	Wind
82	#A	Shaker	←	←	←	←	Dance 14	←	←	←	←	Seashore
83	B	Jingle Bell	←	←	←	←	←	←	←	←	←	Stream
84	C	Bell Tree	←	←	←	←	Dance Pc3	←	←	←	←	Bubble

Список голосов

NO.	PROGRAM CHANGE	BANK	VOICE NAME
Piano			
01	0	0	AcousticGrandPiano
02	1	0	BrighAcousticPiano
03	2	0	ElectricGrandPiano
04	3	0	Honky-TonkPiano
05	4	0	ElectricPiano1
06	5	0	ElectricPiano2
07	6	0	Harpichord
08	7	0	Clavi
Chromatic Percussion			
09	8	0	Celesta
10	9	0	Glockenspiel
11	10	0	MusicBox
12	11	0	Vibraphone
13	12	0	Marimba
14	13	0	Xylophone
15	14	0	TubularBells
16	15	0	Dulcimer
Organ			
17	16	0	DrawbarOrgan
18	17	0	PercussiveOrgan
19	18	0	RockOrgan
20	19	0	ChurchOrgan
21	20	0	ReedOrgan
22	21	0	Accordion
23	22	0	Hamonica
24	23	0	TangoAccordion
Guitar			
25	24	0	AcousticGuitar(Nylon)
26	25	0	AcousticGuitar(Steel)
27	26	0	ElectricGuitar(Jazz)
28	27	0	ElectricGuitar(Clean)
29	28	0	ElectricGuitar(Muted)
30	29	0	OverdrivenGuitar
31	30	0	DistortionGuitar
32	31	0	GuitarHarmonics
Bass			
33	32	0	AcousticBass
34	33	0	FingerBass
35	34	0	PickBass
36	35	0	FretlessBass
37	36	0	SlapBass1
38	37	0	SlapBass2
39	38	0	SynthBass1
40	39	0	SynthBass2
Strings			
41	40	0	Violin
42	41	0	Viola
43	42	0	Cello
44	43	0	Contrabass
45	44	0	TremoloStrings
46	45	0	PizzicatoStrings
47	46	0	OrchestralHarp
48	47	0	Timpani
Ensemble			
49	48	0	StringsEnsemble1
50	49	0	StringsEnsemble2

NO.	PROGRAM CHANGE	BANK	VOICE NAME
51	50	0	Synth Strings 1
52	51	0	Synth Strings 2
53	52	0	Choir Aahs
54	53	0	Voice Oohs
55	54	0	Synth Voice
56	55	0	Orchestra Hit
Brass			
57	56	0	Trumpet
58	57	0	Trombone
59	58	0	Tuba
60	59	0	Muted Trumpet
61	60	0	French Horn
62	61	0	Brass Section
63	62	0	Synth Brass 1
64	63	0	Synth Brass 2
Reed			
65	64	0	Soprano Sax
66	65	0	Alto Sax
67	66	0	Tenor Sax
68	67	0	Baritone Sax
69	68	0	Oboe
70	69	0	English Horn
71	70	0	Bassoon
72	71	0	Clarinet
Pipe			
73	72	0	Piccolo
74	73	0	Flute
75	74	0	Recorder
76	75	0	Pan Flute
77	76	0	Blown Bottle
78	77	0	Shakuhachi
79	78	0	Whistle
80	79	0	Ocarina
Synth Lead			
81	80	0	Lead 1 (Square)
82	81	0	Lead 2 (Sawtooth)
83	82	0	Lead 3 (Cello)
84	83	0	Lead 4 (Chiff)
85	84	0	Lead 5 (Charang)
86	85	0	Lead 6 (Voice)
87	86	0	Lead 7 (Fifth)
88	87	0	Lead 8 (Bass+Lead)
Synth Pad			
89	88	0	Pad 1 (New Age)
90	89	0	Pad 2 (Warm)
91	90	0	Pad 3 (Polysynth)
92	91	0	Pad 4 (Choir)
93	92	0	Pad 5 (Bowed)
94	93	0	Pad 6 (Metallic)
95	94	0	Pad 7 (Halo)
96	95	0	Pad 8 (Sweep)
Synth Effects			
97	96	0	Fx 1 (Rain)
98	97	0	Fx 2 (Soundrack)
99	98	0	Fx 3 (Crystal)
100	99	0	Fx 4 (Atmosphere)
101	100	0	Fx 5 (Brightness)

NO.	PROGRAM CHANGE	BANK	VOICE NAME
102	101	0	Fx 6 (Goblins)
103	102	0	Fx 7 (Echoes)
104	103	0	Fx 8 (Sci-Fi)
Ethnic			
105	104	0	Sitar
106	105	0	Banjo
107	106	0	Shamisen
108	107	0	Koto
109	108	0	Kalimba
110	109	0	Bagpipe
111	110	0	Fiddle
112	111	0	Shanai
Percussive			
113	112	0	Tinkle Bell
114	113	0	Agogo
115	114	0	Steel Drums
116	115	0	Woodblock
117	116	0	Taiko Drum
118	117	0	Melodic Tom
119	118	0	Synth Drum
120	119	0	Reverse Cymbal
Sound Effects			
121	120	0	Guitar Fret Noise
122	121	0	Breath Noise
123	122	0	Seashore
124	123	0	Bird Tweet
125	124	0	Telephone Ring
126	125	0	Helicopter
127	126	0	Applause
128	127	0	Gunshot
Piano			
129	4	98	DetunedEP1
130	5	98	DetunedEP2
131	6	98	CoupledHarpichord
132	14	98	Dulcimer
Organ			
133	16	98	DetunedOrgan 1
134	17	98	Percussive Organ
135	19	98	Reed Organ
136	21	98	Harmonica1
Guitar			
137	24	98	Steel Guitar
138	25	90	StringGuitar
139	25	98	Jazz Guitar
140	26	98	Clean Guitar
141	27	98	Muted Guitar
142	28	98	Overdriven Guitar
143	30	98	Guitar Harmonics
Bass			
144	31	98	Acoustic Bass 1
145	38	98	SynthBass
Strings			
146	39	98	Violin 1
147	40	98	Viola
Ensemble			
148	48	98	Synth Strings 1
149	50	98	Choir Aahs

Список стилей

NO	STYLE NAME	NO	STYLE NAME	NO	STYLE NAME
	8 BEAT	35	LATIN DISCO	70	MAMBO POP
01	8BEAT MODERN	36	DISCO POP	71	SALSA POP
02	MERSEY BEAT	37	DISCO PARTY	72	BEGUINE 1
03	SURF POP	38	DISCO FEVER	73	REGGAE
04	ROCK SHUFFLE	39	NEWYORK DISCO	74	SWINGY REGGAE
05	60'S ROCK		SWING&JAZZ		BALLROOM
06	HARD ROCK	40	BIG BAND FAST	75	DANCE BAND
07	8BEAT	41	BIG BAND MID	76	ENGLISH WALTZ
08	80'S ROCK	42	BIG BAND BALLD	77	FOXTROT
	16 BEAT	43	JAZZ CLUB	78	QUICK FOXTROT
09	16 BEAT1	44	SWING	79	QUICKSTEP
10	16 BEAT2	45	JAZZ BALLAD	80	TANGO 1
11	POP SHUFFLE	46	DIXIE LAND	81	HABENERA TANGO
12	GUITAR POP	47	RAGTIME	82	PASODOBLE 1
13	JAZZ ROCK	48	STRIDE PIANO	83	SAMBA 1
14	SWING FUNK	49	MODERN JAZZ	84	CHACHA 1
15	POP ROCK		R&B	85	JIVE
	BALLAD	50	SOUL	86	RHUMBA 1
16	PIANO BALLAD	51	DETROIT POP	87	VIENNESE WALTZ
17	LOVE SONG	52	RHYTHM&BLUES		TRADITIONAL
18	6/8 MODERN	53	6/8 SOUL	88	2/4 MARCH
19	6/8 SLOW ROCK	54	TWIST	89	6/8 MARCH 1
20	SHOW BALLAD	55	ROCK&ROLL	90	2/4 POLKA
21	POP BALLAD	56	BOOGIEWOOGIE	91	6/8 POLKA
22	16BEAT BALLAD	57	6/8 BLUES	92	TARANTELLA
	DANCE	58	3/4 GOSPEL	93	SIRTAKI POP
23	RAP	59	GOSPEL SHUFFLE	94	SCOTTISH REEL
24	DANCE POP		COUNTRY	95	HAWAIIAN 1
25	HOUSE	60	COUNTRY 8 BEAT	96	MARIACHI
26	SWING HOUSE	61	COUNTRY POP		WALTZ
27	CLUB DANCE	62	COUNTRY SWING	97	SWING WALTZ
28	CLUB LATIN	63	COUNTRY 2 STEP	98	JAZZ WALTZ
29	GARAGE	64	COUNTRY BALLAD	99	WALTZ
30	TECHNO	65	BLUE GRASS	100	FRENCH WALTZ
31	DANCE 8BEAT	66	COUNTRY WALTZ	101	USER STYLE 01
32	HIP HOP		LATIN		
33	CHILL OUT	67	MERENGUE		
	DISCO	68	BOSSANOVA		
34	70'S DISCO	69	POP BOSSA		

Схема реализации MIDI





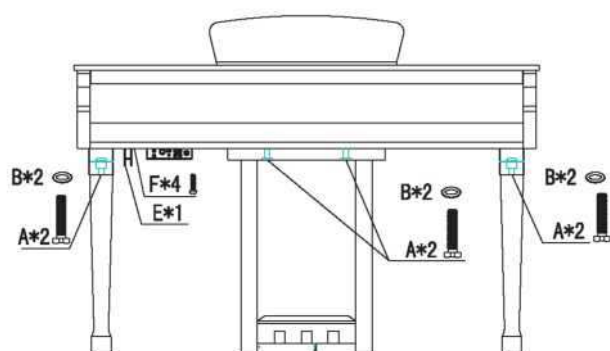

Function	Transmitted	Recognized	Remarks
Basic Default	(*1)	1-16CH	
Channel Changed	(*1)	1-16CH	
Mode Default	Mode 3	Mode 3	
Messages	X	X	
Altered	*****	X	
Note	0~127	0~127	
Number : True voice	*****	0~127	
Velocity Note ON	O 9nH,v=1~127	O 9nH,v=1~127	
Note OFF	O 9nH,v=0 or 8nh	O 9nH,v=0 or 8nh	
After Key's	X	X	
Pitch Bender	X	O	
Control Change	O	O	Bank Select
0,32	X	O	Modulation
1	X	O	Portamento time
5	X	O	Data Entry
6	O	O	Volume
7	O	O	Pan
10	O	O	Expression
11	X	O	Sustain
64	O	O	Portamento
65	X	O	Sostenuto
66	O	O	Soft pedal
67	O	O	DSP TYPE
80,81	O	O	DSP DEPTH
91,93	O	O	RPN LSB,MSB
100,101	O	O(*2)	All sound off
120	O	O	Reset all Controllers
121	X	O	Local control
122	O	O	
Program	O 0-127	O 0-127	
Change : True	0-127	0-127	
System Exclusive	X	O	
System : Song Position	X	X	
: Song Select	X	X	
Common : Tune	X	X	
Aux : Local on/off	O	O	
: All Notes Off	O	O	
Messages : Active Sense	X	O	
: Reset	X	O	

Спецификации

Дисплей и клавиатура	88 Keys with Touch Response LCD display 64 Note Polyphonic
Полифония	200
Настройка голоса	Volume, Transpose, Pan, Octave, Dual Sustain Pedal, Soft Pedal, Sostenuto Pedal
Педали	8 Reverb Types and Reverb Level 8 Chorus Types and Chorus Level EQ Bass Fader EQ Treble Fader
Эффекты	101, Include 1 User Style Split, Twin, 3 Touch Sensitivity and Fixed Touch Response 71 songs (Include 55 Learning songs) 2 tracks of record and playback without USB DISK Songs and Registration Files can be saved to USB DISK
Стили	4 x 5
Клавиатура	Metronome:(1/4, 2/4, 3/4, 4/4, 5/4, 6/4, 3/8, 6/8, 7/8, 9/8, 12/8)
Песни	Tempo: 20-280 USB MIDI via USB port
Запись и память	Play/Record Audio with Computer via USB port Auto Power Off
Другое	
Интерфейс	AC Power, MIDI Out, Line OUT , AUX IN , INPUT LEVEL USB to host, Bluetooth, Pedal, 2 Headphones
Набариты	20W/8ohm*2 15W/4ohm*2 1410mm*750mm*890mm 68Kg

Инструкция по сборке



- A:  X6 M12X50
- B:  X6 D=12
- C:  X3 M5X25F
- D: 
- E:  X1
- F:  X4 M4X12

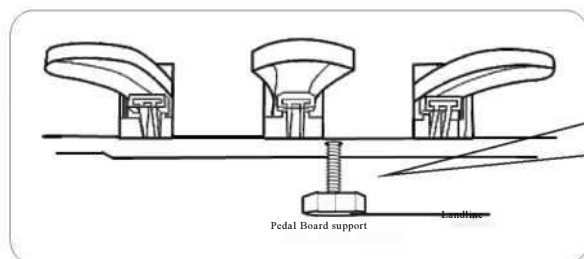
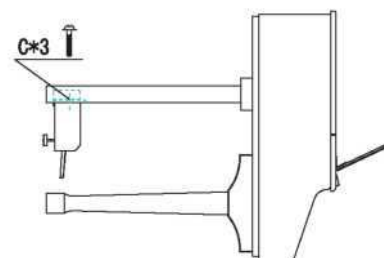
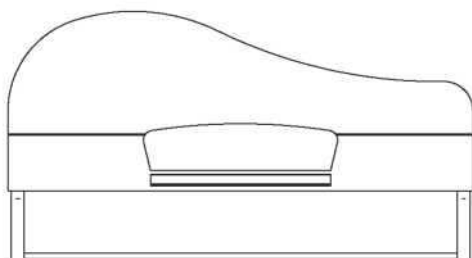

Перед перемещением инструмента всегда не поднимайте уровень педалей, чтобы он не касался пола. После установки пианино вы можете отрегулировать его так, чтобы оно снова плотно соприкасалось с полом.